



Sehr geehrte Damen und Herren *_Vorwort*

Willkommen zur Ansicht meiner Arbeiten und Gedanken – mein Name ist **Florian Hopp**; mit Ideen, Kreativität, Ehrgeiz, Zielstrebigkeit, sozialer Kompetenz und Weitblick, möchte ich mich ihnen vorstellen. Meine Stärken liegen in technischen Lösungen, dem foto- und grafischen Gestalten, sowie der Ausarbeitung von Strukturen und Prozessen und deren Optimierung. Im Besonderen charakterisieren das Spiel mit der Form, Zeichnungen und Handscribbles meine Arbeitsweise.

Mit Teamgeist, Elan, Humor, Sorgfalt und situativem Feingefühl, erarbeite ich Lösungen, Produkte, Prozesse und Emotionen. Mit meinen Projekten und Gedanken möchte ich ihnen ein Bild von mir vermitteln und freue mich über ein persönliches Gespräch mit ihnen.

Dear Sir or Madam *_Intro*

I welcome you to view my works and thoughts - My name is **Florian Hopp**. I would like to introduce myself to you as a creative, goal driven individual with soft skills and vision.

My strenghts are in technical solutions, photo and graphic design and in the planning of structures, processes and their optimization. Playing with form, drawing and handscribbles characterize my work approach. I develop solutions, products, processes and emotions with team spirit, verve, humor, attention to detail and sensitivity. I would like to present to you a picture of myself through my works and thoughts, and am looking forward to a personal interview.



Idee, Konzept, Visualisierung, Umsetzung_ *Fertigkeiten*

Zur Erarbeitung und Darstellung neuer Ideen und Innovationen, aber auch zur Befreiung des Geistes und zur Auffrischung der Kreativität bevorzuge ich Handzeichnungen und Scribbles. Der Umgang mit diverser Visualisierungssoftware, wie z.B. Adobe CS, Rhino3D, Solidworks, Microsoft Office und einigen weiteren auf Mac und PC ist selbstverständlich. Gerne erarbeite ich Problemlösungen auch anhand von Mockups und Modellen.

Idea, Concept, Visualization, Realization_ *Skills*

I not only prefer drawings and hand scribbles when developing and designing new ideas and innovations, but also for freeing the mind and refreshing the creative process. I am well versed in visualization software, e.g. Adobe CS, Rhino3D and Solidworks, Microsoft Office and numerous other programs for Mac and PC computers. Models and mockups are tools I also use for problem solving and design.

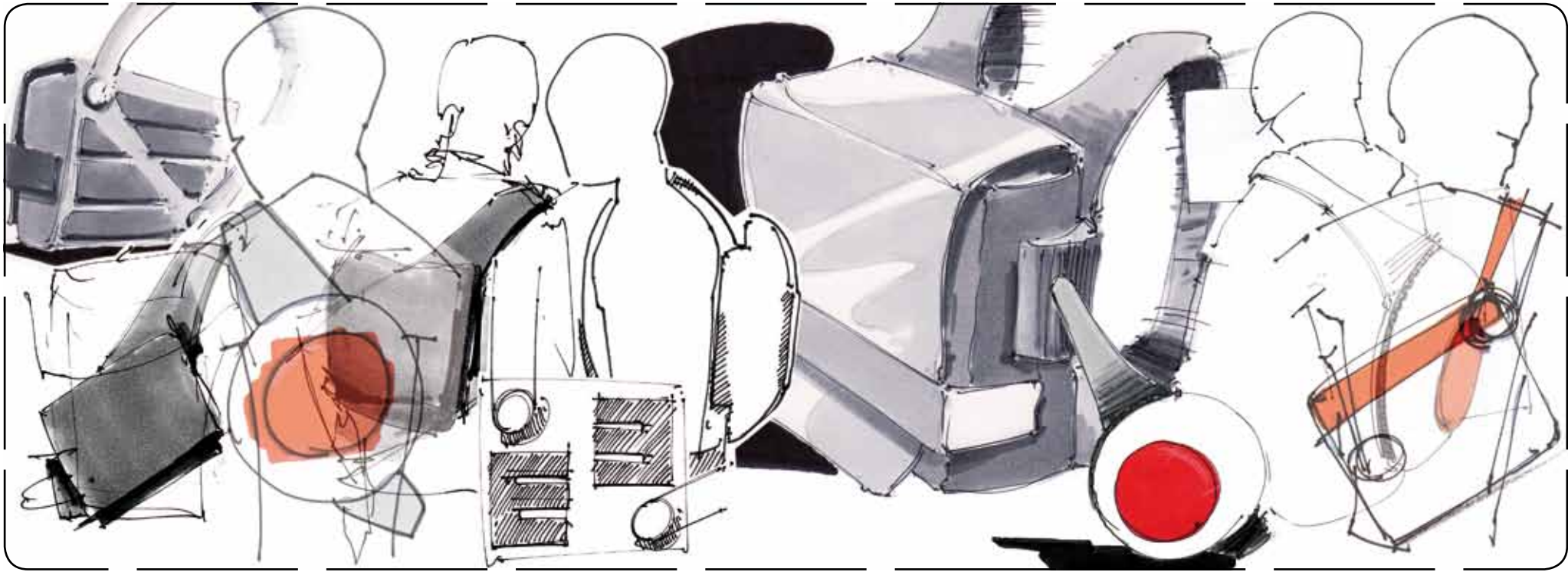

Freiberufliches *Diverse Projekte*

Während und nach meinem Studium arbeitete ich als selbständiger Gestalter mit dem Label „studio les jeunes“ an verschiedenen Projekten und Konzepten. So zum Beispiel die Gestaltung und Konstruktion einer Tasche für mobile Computer, Corporate Design, etc.

Freelancing *Projects*

During and after my studies I work as an independent designer with the label „studio les jeunes“ on various projects and concepts. the Design and Realization of a bag containing laptops, corporate design solutions, e.g. for example.



Team ista_Freiberufliches Projekt

Für das Nachwuchsprofi-Radsportteam „ista“ und deren vorhergehende Mannschaften arbeite ich seit 2002 im foto- und grafischen Bereich. Unter anderem auch als Gestalter der website, aber auch temporär als Sportlicher Leiter, Betreuer und Mechaniker. Dabei entstanden Visiten- und Autogrammkarten, Poster, Fotostrecken, Broschüren und diverse, weitere Marketingprodukte.

Team ista_Freelancing

Since 2002 i worked in the photo and graphic area for the young professional Farmteam „ista“ and whose previous teams. furthermore in authority to the website design and sometimes as directeur sportif, carer and mechanic. Different stuff like business- and autograph cards, posters, flyers, actionpics, booklets, business papers and other marketingtools were created.



Studium: Diplom *Rennrad*

Das Projekt umfasste die Gestaltung und Konstruktion eines wettkampffähigen Rahmens und Laufradsatzes in Zusammenarbeit mit dem niederländischen Fahrradhersteller „van Tuij“. Innovative Details, Produzierbarkeit, ein markenkongruentes Corporate Design und die Regularien des Weltradsportverbandes (UCI) waren dabei bestimmende Faktoren.

Merkmale sind unter anderem die materialgerechte Konstruktion des Rahmens in Geometrie, Material und Formgebung, sowie die ganzheitliche Erscheinung durch ein

Farb- und Typographiekonzept und weitere innovative Details.

Final Project *Racing Bicycle*

The project comprised of the design and construction of a racing frame and wheelset in collaboration with the Dutch bicycle company „van Tuij“. Determining factors were innovative details, production feasibility, a congruent design and adherence to International Cycling Union (UCI) standards. The bicycle is characterized by its frame geometry, choice of materials and design, in addition to

its singular appearance through a color and labeling concept and other innovative details.

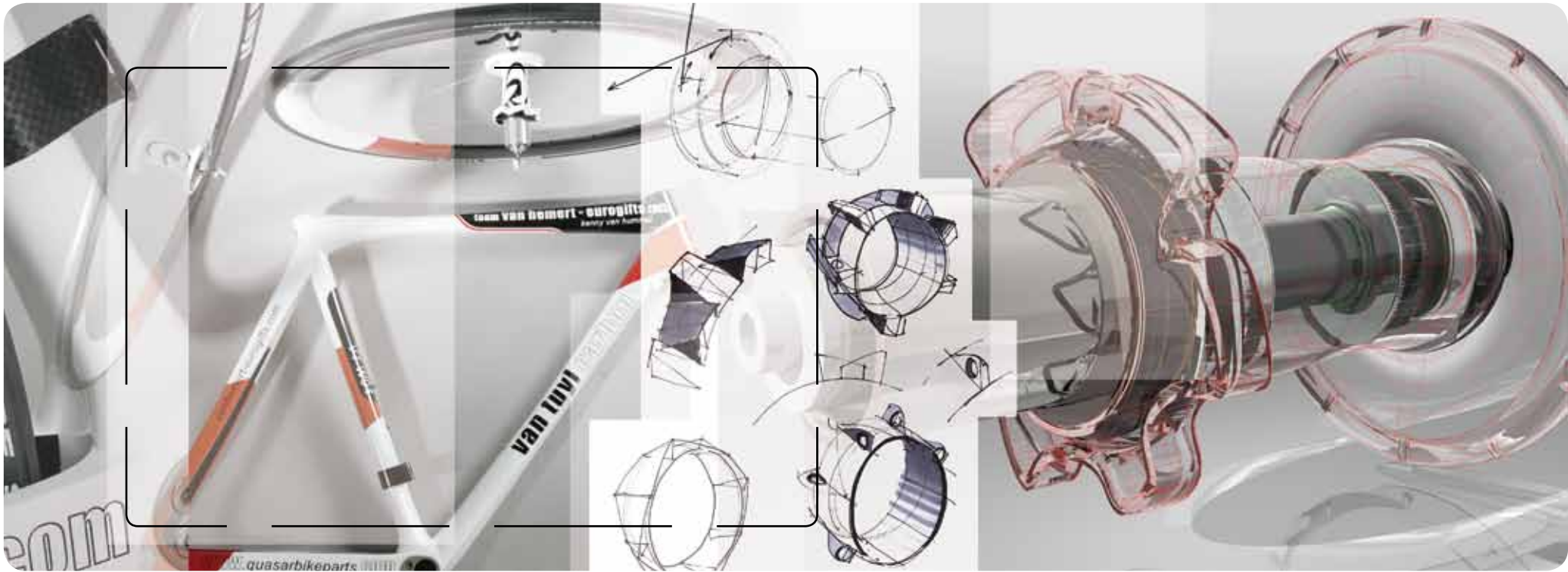

Studium: Diplom *Rennrad*

Beim Laufradsatz lag der Fokus auf den Naben – den zentralen Elementen für Kraftübertragung und Stabilität. Eine unkonventionelle Gestaltung und Konstruktion in Verbindung mit dem Einsatz von neuartigen Fertigungsverfahren und Materialien führte zum Ziel. Technische Merkmale sind dabei der konsequente Einsatz von Faserverbundwerkstoff, ein hoher Nabenflansch und dem Meander aus konvexen und konkaven Formelementen zur Kraftaufnahme und -verteilung.

Final Project *Racing Bicycle*

The hubs were the focus of the wheelset - the central element for the transfer of power and overall stability. Its unconventional design and construction were realized through the use of new materials and production processes.

Technical characteristics are the use of fiber composites, height flanged hubs and a meandering shape made of convex and concave forms for efficient power transfer.

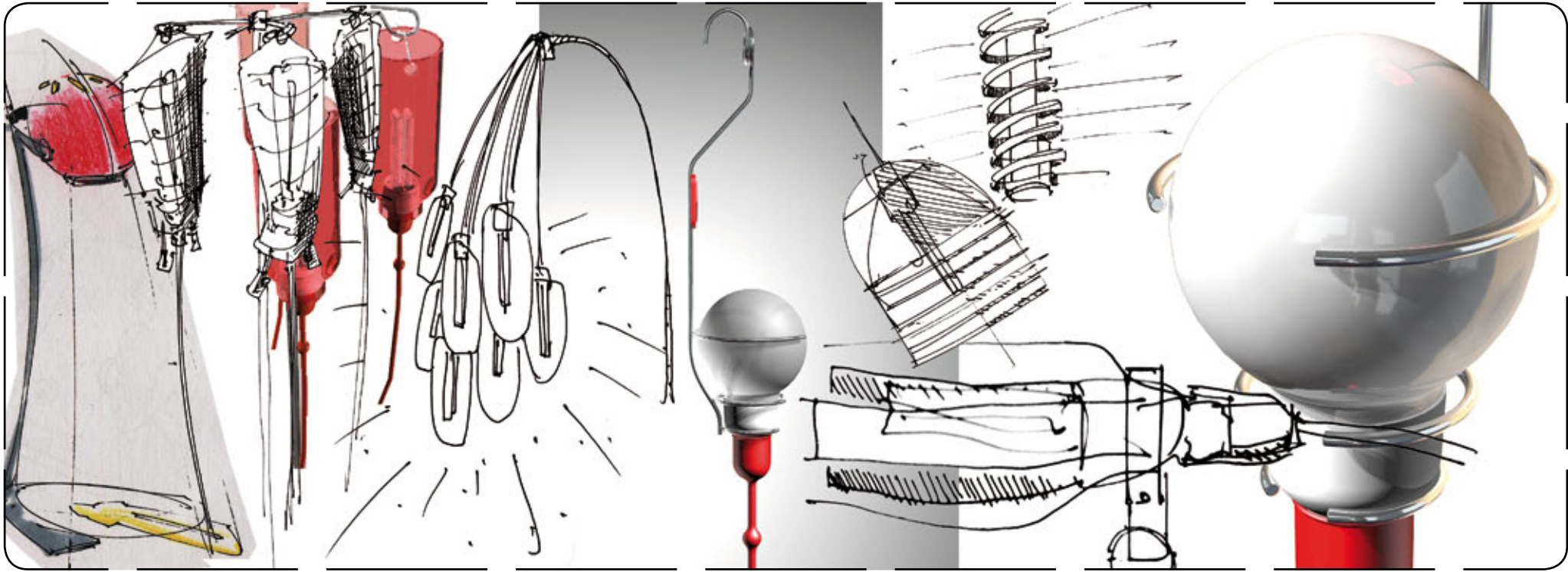

Studium: Entwurf *WohnRaumleuchte*

Die Gestaltung einer Lampe für den Gebrauch von Energiesparleuchtmitteln im häuslichen Bereich. Die Energiesparlampe wird nicht als alternatives Leuchtmittel zur herkömmlichen Glühbirne betrachtet, sondern rückt als eigenständiges Objekt in den Fokus des Betrachters. Dies verlangt das Leuchtmittel nicht zu verstecken, sondern vielmehr in den Vordergrund der Gestaltung zu stellen.

Study: Concept *Ambient Light*

The design of a luminaire for the use of energy saving lamps within domestic sphere. The energy saving lamp is regarded not as alternative to the conventional bulb, but moves into the focus as independent and arranging object. this requires not to hide the lamp but rather emphasized by design.



Visuelle Gedanken *_Skizzen*

Szenen des Alltags, Träume, Phantasien und Visionen

Visual Mind *_Grafixx*

The daily life, dreams, imagination and visions



Wettbewerb *Shelter in a cart*

Ein mit dem ersten Platz ausgezeichneter Teamentwurf für den „designboom social awareness award 2006“. Das Thema Obdachlosigkeit ist ein Problem, welches viele Menschen in der Welt bewegt. Die Idee des Entwurfs ist eine günstige und praktikable Möglichkeit, um das Leben auf der Strasse mit geringstmöglichen Kosten, dennoch komfortabel zu gestalten. In Anlehnung an Einkaufswagen, die zum Sammeln, Sortieren und Transportieren des täglichen Hab und Guts zweckentfremdet werden.

Design Contest *Shelter in a cart*

This team design project won the first prize in the „designboom social awareness award 2006“. Homelessness is a big problem and emotional topic for many people in the world. The design idea was to create a cheap and practical improvement for life on the streets. It was based on an adaption of shopping carts, which are used for gathering, sorting and transporting personal belongings.



RW-Fahrzeugbau GmbH *10.2006 bis 12.2008*

Dies ist ein junges, innovatives Unternehmen, welches sich auf die Konstruktion und Fertigung von Fahrzeugausbauten für Alltag, Camping, Transport und Business spezialisiert hat. Ich war in diesem jungen Unternehmen als Industriedesigner und Creative Director von Beginn an tätig. Dabei war ich sowohl für die Produkte des Projekts SpaceCamper zeichnend, als auch massgeblich am strukturellen und strategischen Aufbau der Marke beteiligt. Vom klassischen Entwurfsablauf mit Ideenfindung, Konzepterarbeitung, Prototypenbau, Fertigungs-

controlling und Dokumentation, über die Definition und Durchführung von Instrumenten und Massnahmen des Corporate Designs zur internen und externen Unternehmensdarstellung.

RW-Fahrzeugbau GmbH *10.2006 to 12.2008*

This creative young company specializes itself on the construction and production of vehicle conversions for everyday use, camping, transportation and business. I worked for SpaceCamper as an industrial designer and creative director from the very beginning on. My work was

instrumental in the evolution of the product and project SpaceCamper, as well as in the structural and strategic development of the brand name. From the classical design processes and solution finding, conceptualization, prototype construction, quality control and documentation. I also played a key role in the definition and execution of the instruments and measures of corporate design and the company's internal and external representation.



SpaceCamper *_das Projekt*

Die beiden Ausbaurvarianten „light“ und „classic“ bieten Alltagstauglichkeit für 5 Personen mit viel Gepäck. 2+2 Schlafplätze, Kühlschrank, Gaskocher, Spüle, Tisch ohne Bein und Schränke ermöglichen darüber hinaus wohnliches Campen.

Der konkurrenzlos grosse Kofferraum kann durch eine Tiefdurchladefunktion noch vergrößert werden. Auch grosse Sportartikel wie Fahrräder oder Surfboards können somit im Innenraum diebstahlsicher und wettergeschützt transportiert werden.

Darüber hinaus können Sitz- und Bettelemente sehr leicht und sekundenschnell von einer einzigen Person ausgebaut werden, wodurch ein echter Transporter entsteht.

SpaceCamper *_The product*

The models „light“ and „classic“ are both ideally equipped for everyday use by up to 5 passengers with lots of luggage. Comfortable home like camping is made possible with one or two double beds, refrigerator, gas cooker, sink, foldable table and cupboards. The unrivaled trunk space can also be increased by taking out the drawers

from under the rear seats. There is ample room for sporting equipment like bicycles and surfboards, which can be stored safely and out of the elements within the vehicle. The seat and bed elements can be quickly and easily removed by one person to create a real transporter.

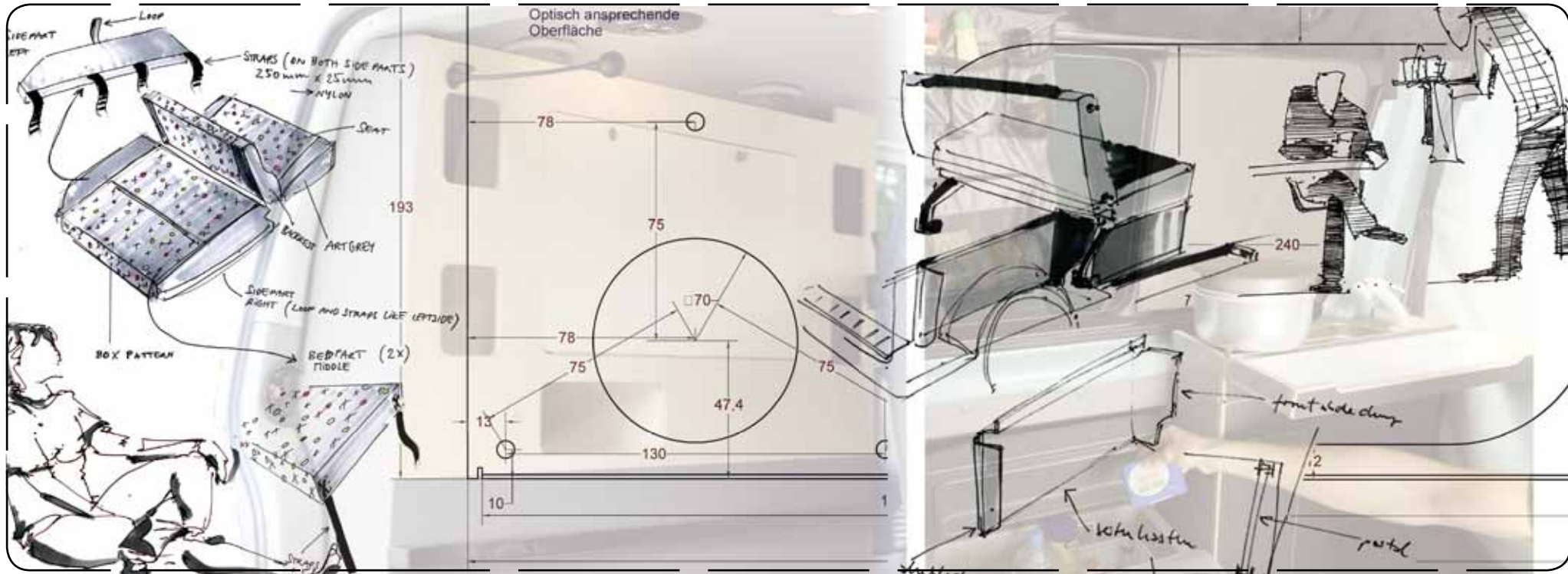

RW-Fahrzeugbau GmbH *die Details*

Als Leiter der Produktentwicklung habe ich Ideen und Innovationen kreiert und als Schnittstelle mit Ingenieuren und Technikern kooperiert. Eine dynamische Kreativfabrik für Prototypen und Perspektiven, Trends und Fiktionen. Es beinhaltet dabei die Arbeit im Team, den konstruktiven und interdisziplinären Diskurs, als auch das Delegieren und Controlling. Die Einhaltung des Corporate Designs der Marke und die Optimierung des Umsetzungsprozesses waren Teilaufgaben meiner Tätigkeit.

RW-Fahrzeugbau GmbH *The specifics*

As head of product development I was responsible for the creation of ideas and innovations and operated an „interface“ with engineers and technicians. My task was being the creative manufacturer producing prototypes, prospects, trends and fictions. I worked with a team constantly facing the constructive and multidisciplinary discourse while also delegating and monitoring the other team members. I was also in charge of controlling compliance with the corporate designs and the trademark as well as optimising the implementation processes.

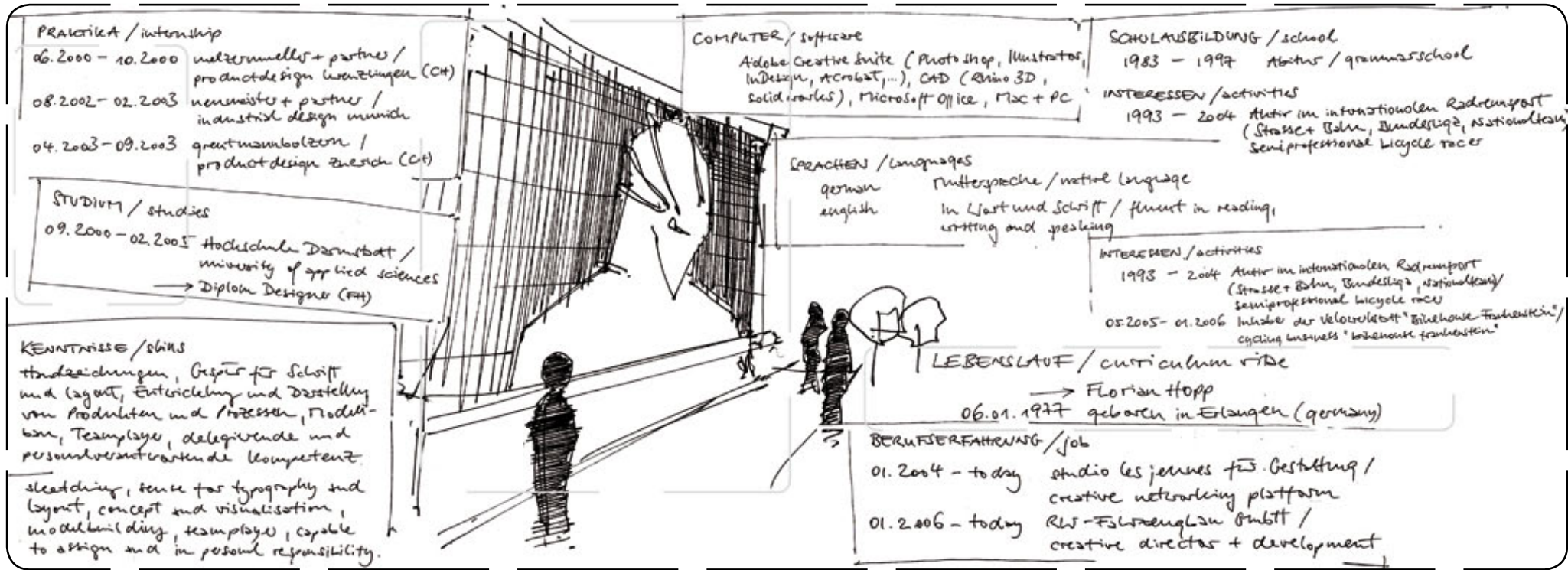

Lebenslauf Florian Hopp - 06.01.1977 geboren in Erlangen

Schulbildung

08.1983 - 05.1997 Abitur Biberach a. d. Riss

Studium

09.2000 - 02.2005 Fachhochschule Darmstadt
 Diplom-Designer (FH) Industriedesign

Berufserfahrung

01.2004 - heute studio les jeunes für Gestaltung
 05.2005 - 01.2006 Inhaber „Bikehouse Frankenstein“
 10.2006 - 12.2008 RW-Fahrzeugbau GmbH Darmstadt

Praktika

06.2000 - 10.2000 melzermueller+partner Kreuzlingen (CH)
 08.2002 - 02.2003 Neuemeister+Partner München
 04.2003 - 09.2003 greutmänn bolzern Zürich (CH)

Kenntnisse

Handzeichnungen, Gespür für Schrift und Layout, Entwicklung und Darstellung von Produkten und Prozessen, Modellbau, Teamplayer, delegierende und personalverantwortende Kompetenz

Computer

Adobe Creative Suite (Photoshop, Illustrator, InDesign, Acrobat, Flash basics), CAD (Rhino3D, Solidworks), Microsoft Office, auf Mac+PC

Interessen

1993 - 2004 aktiv im internationalen Radsport (Strasse+Bahn, Bundesliga, Nationalmannschaft)

Sprachen

deutsch als Muttersprache, englisch in Wort und Schrift